

SD-Y 80

Yatık tanklı paket hidroforlar domestic water boosters



TANIM / Definition

Yüksek basınç gerektiren çok katlı binaların su ihtiyacı için tasarlanmıştır. Hidrofor tankı, beş yollu çekvalf, basınç şalteri, manometre ve 5 m kablolu seviye flatörü standarttır.

Manufactured for water demand of high pressure, which high rise buildings. Expansion tank, five-way check valve, pressure switch, monometer and level float with 5m cable is included in standard delivery.

KULLANIM YERLERİ / Main applications

Kullanım suyu	Domestic water
Bahçe sulama	Garden watering
Proses suyu	Process water

TEKNİK ÖZELLİKLER / Technical information

Emme ağız çapı / Suction nozzle	: 1 ¼"
Basma ağız çapı / Discharge nozzle	: 1"
Debi / Flow rate [max.]	: 4,8 m ³ /h
Emme derinliği / Suction depth [max.]	: 5 m
Basma yüksekliği / Head [max.]	: 106 mSS
Motor devri / Speed [max.]	: 2900 d/d
Akışkan sıcaklığı / Fluid temperature [max.]	: 60 °C
Çalışma gerilimi / Operating voltage	: 220 V, 50 Hz / 380 V, 50 Hz

MALZEME ÖZELLİKLERİ / Material properties

Emme-Basma Gövdesi / Suction-discharge casing	Dış gömlek / Outer case	Motor Gövdesi / Motor casing	Çark / Impeller	Difüzör / Diffuser	Pompa Mili / Shaft	Mekanik Salmastra / Mechanical seal
Pik döküm / Cast Iron	AISI 304 L	Alüminyum / Aluminum	Noryl / 30% glass fiber reinforced Noryl	Noryl / 30% glass fiber reinforced Noryl	AISI 304	Karbon - Seramik / Carbon - Ceramic

PERFORMANS TABLOSU / Performance Table

Pompa Tipi / Pump Type	Motor Gücü / Power		Q	m ³ /h								
	kW	HP		0	0,6	1,2	1,8	2,4	3	3,6	4,2	4,8
SD-Y 80/5 M-T	0,75	1	L/dak	0	10	20	30	40	50	60	70	80
SD-Y 80/8 M-T	1,1	1,5	Hm (mSS)	50	48	45	40	35	29	21	13	5
SD-Y 80/10 M-T	1,5	2		80	75	70	63	55	45	35	22	10
				106	100	92	82	72	61	50	35	15

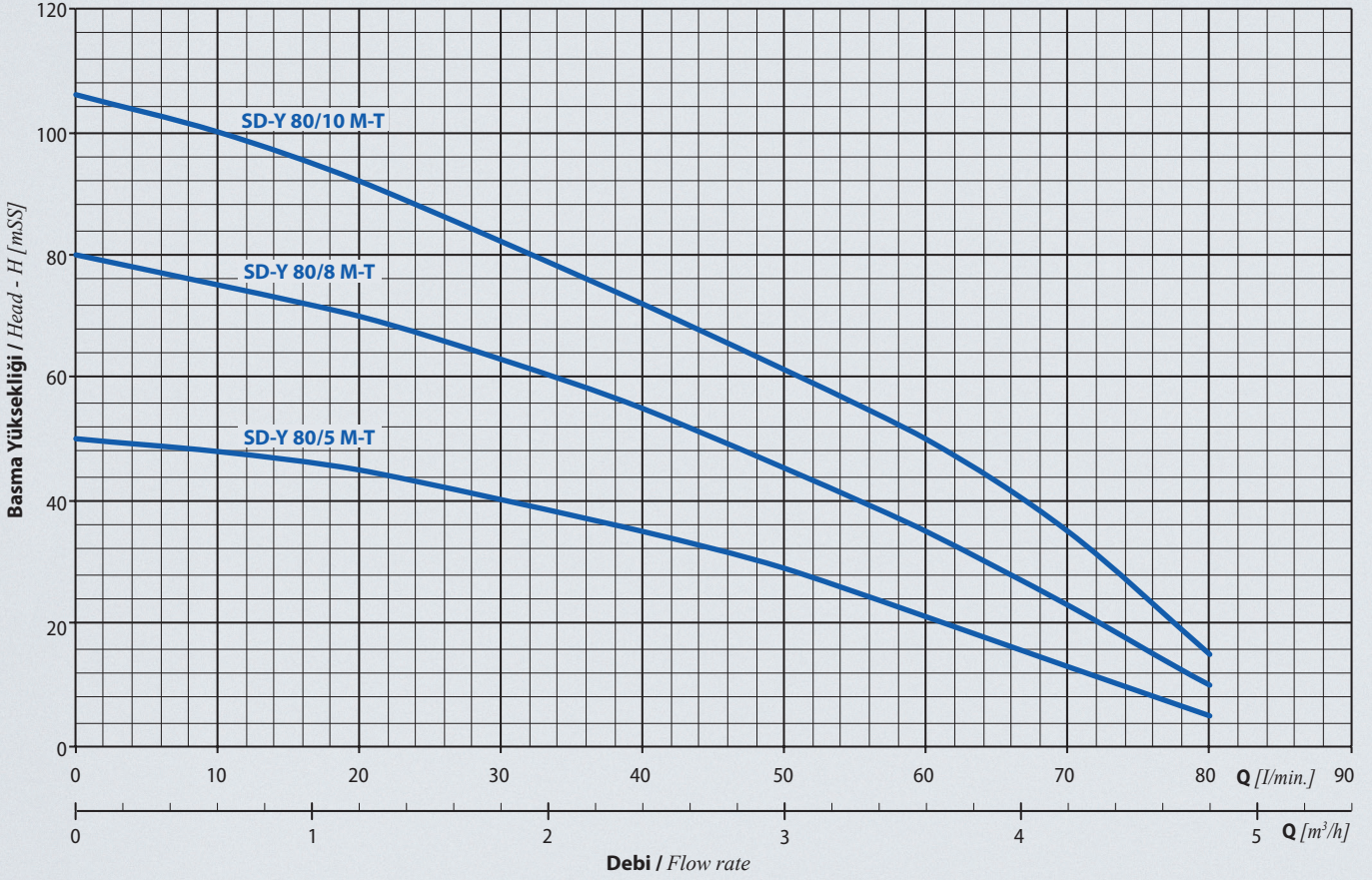

BOYUTLAR / Dimensions

SD-Y yatık tanklı paket hidroforlar
domestic water boosters

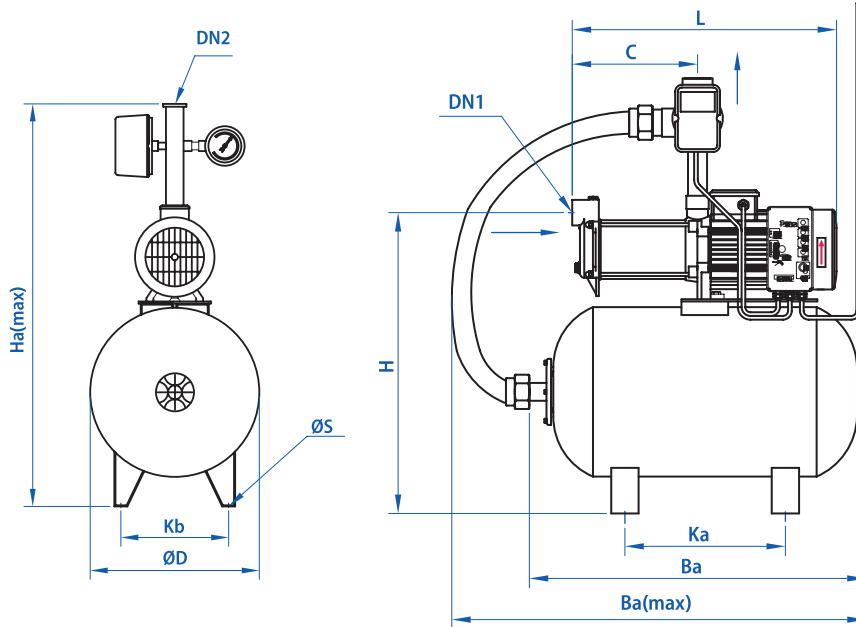

Hidrofor Tipi / Booster Type	Bağlantı Çapı / Connection		Tank Hacmi / Tank volume	Boyutlar / Dimensions [mm]									Ağırlık Weight [kg]	
	Giriş / Suction	Çıkış / Discharge		Ø D	Kb	Ø S	Ka	Ba	Ba [max]	H	Ha	L		C
SD-Y 80/5 M-T	1 ¼"	1"	100 L	480	262	10	310	760	828	685	800	500	220	32,5
SD-Y 80/8 M-T	1 ¼"	1"	100 L	480	262	10	310	760	828	685	800	572	292	35,5
SD-Y 80/10 M-T	1 ¼"	1"	100 L	480	262	10	310	760	828	685	800	620	340	46,5