



TANIM / Definition

SD serisi pompalar çok kademeli dik santrifüj pompalardır. Yüksek basınç gerektiren uygulamalar için dizayn edilmiştir. İçerisinde katı partikül bulunmayan, aşındırıcı özelliği olmayan ve patlayıcı sıvı ihtiva etmeyen temiz siviları basmaya uygun sessiz çalışan pompalardır.

SD series pumps are multistage vertical centrifugal pumps. Designed for high pressure applications. They are silent operating pumps are suitable for pumping clean liquids free from explosives, which do not have solid particles and have no corrosive properties.

KULLANIM YERLERİ / Main applications

Hidrofor grupları	Booster sets
Su Temini ve Basınçlandırılması	Water Supply and Pressurization
Bina Sistemleri	Building Systems
Bağ ve bahçe sulama	Vineyard and garden watering
Yangın Söndürme	Fire fighting

TEKNİK ÖZELLİKLER / Technical information

Emme ağız çapı / Suction nozzle	: 1 ½"
Basma ağız çapı / Discharge nozzle	: 1 ½"
Debi / Flow rate [max.]	: 16 m ³ /h
Basma yüksekliği / Head [max.]	: 160 mSS
Motor devri / Speed [max.]	: 2900 d/d
Akışkan sıcaklığı / Fluid temperature [max.]	: 45 °C
Gövde basıncı / Casign pressure [max.]	: 16 bar
Çalışma gerilimi / Operating voltage	: 380V, 50 Hz

MALZEME ÖZELLİKLERİ / Material properties

Emme-Basma Gövdesi / Suction-discharge casign	Dış gömlek / Outer case	Motor Gövdesi / Motor casign	Çark / Impeller	Difüzör / Diffuser	Pompa Mili / Shaft	Mekanik Salmastra / Mechanical seal
Pik döküm / Cast Iron	AISI 304 L	Alüminyum / Aluminum	Noryl / 30% glass fiber reinforced Noryl	Noryl / 30% glass fiber reinforced Noryl	AISI 304	Karbon - Seramik / Carbon - Ceramic

PERFORMANS TABLOSU / Performance Table

Pompa Tipi / Pump Type	Motor Gücü / Power		Q m ³ /h L/dak	0	2	4	6	8	10	12	14	16
	kW	HP		0	33	67	100	133	167	200	233	267
SD 100/4T	4	5,5	Hm (mSS)	79	77	75	72,5	70	65,5	60	50	40
SD 100/5T	4	5,5		100	97	95	92	88	84	76	67	55
SD 100/7T	5,5	7,5		128	125	122	116	110	102	90	76	62
SD 100/9T	7,5	10		160	159	155	150	141	130	116	100	80

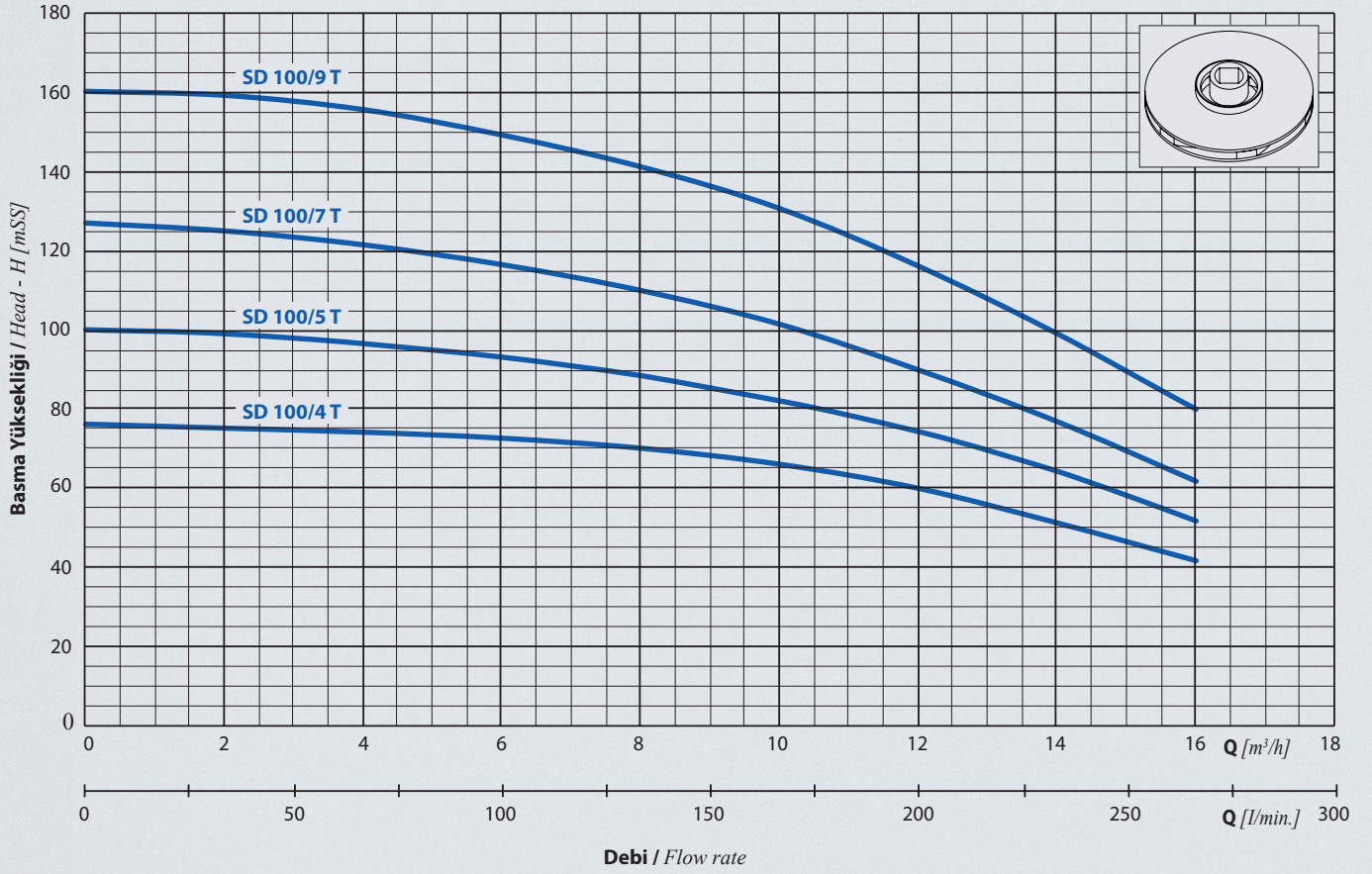

BOYUTLAR / Dimensions

SD | dişey milli kademeli pompalar
vertical multistage pumps

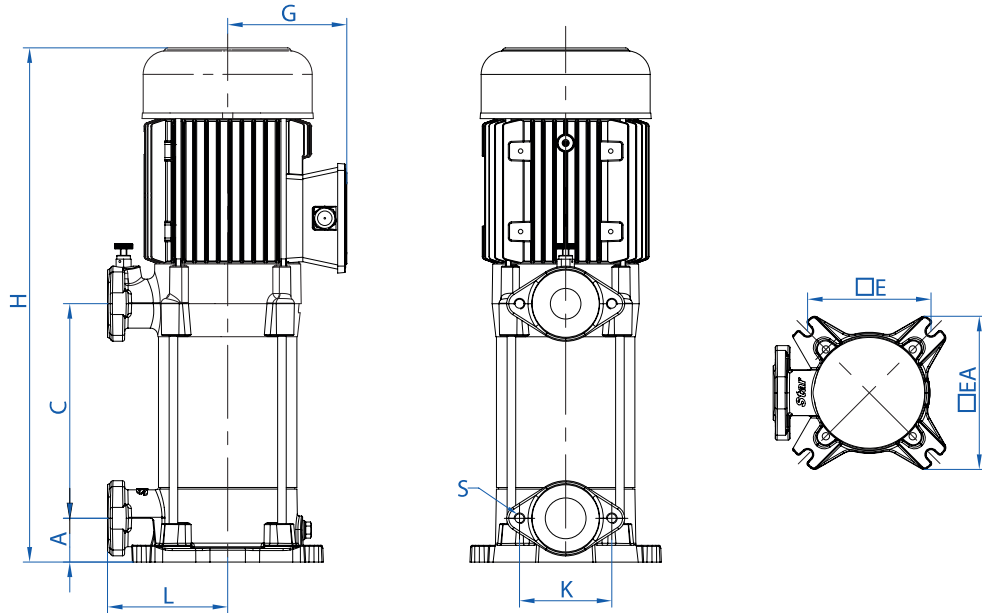

Pompa Tipi / Pump Type	Bağlantı Çapı / Connection		Boyutlar / Dimensions [mm]									Ağırlık / Weight [kg]
	Giriş / Suction	Çıkış / Discharge	A	C	H	L	E	EA	K	G	S	
SD 100/4T	1 ½"	1 ½"	49	217,5	607	140,5	170	210	100	140	M10	42
SD 100/5T	1 ½"	1 ½"	49	250,5	642	140,5	170	210	100	140	M10	42,5
SD 100/7T	1 ½"	1 ½"	49	316,5	707	140,5	170	210	100	140	M10	45
SD 100/9T	1 ½"	1 ½"	49	382,5	785	140,5	170	210	100	140	M10	55