

# SPF-D | endüstriyel tip foseptik pompalar industrial type sewage pumps

## 1200-1500-2000-2500



### TANIM / Definition

SPF-D 1200, 1500, 2000, 2500 serisi pompalar katı partikül içeren veya lifli atık suların transferi için dizayn edilmiş iki kanatlı kanal tip döküm çarklı pompalardır. Büyük katı madde içeren suların transferi için dizayn edilmiştir. Pompa tamamen akışkan içerisinde çalıştırılmalıdır. Elektrik motoru termik korumalıdır. Elektrik panosu kullanılmalıdır.

SPF-D 1200, 1500, 2000, 2500 have two leaf channel type cast impellers and they have been designed for the transfer of water with solid particles and fibrous wastewater. Pump should be run entirely in fluid. Electric motor is thermal protected. It should be used with electrical panel.

### KULLANIM YERLERİ / Main applications

Endüstriyel Uygulamalar	Industrial Applications
Kanalizasyon	Sewage
Drenaj	Drainage
Yağmur sularının tahliyesi	Rainwater drainage
Aritma tesisleri	Treatment plants
İnşaat sektörü	Construction

### TEKNİK ÖZELLİKLER / Technical information

Basma ağız çapı / Discharge nozzle	: 4"
Debi / Flow rate [max.]	: 200 m <sup>3</sup> /h
Basma yüksekliği / Head [max.]	: 46 mSS
Katı parça geçirgenliği / Solid part	: <50 mm
Sıvı yoğunluğu / Liquid density	: 1.3 g/cm <sup>3</sup>
Daldırma derinliği / Immersion depth [max.]	: 10 m
Motor devri / Speed [max.]	: 2900 rpm
Akışkan sıcaklığı / Fluid temperature [max.]	: 40 °C
Koruma sınıfı / Protection	: IP 68
İzolasyon sınıfı / Insulation	: F
Kablo / Cable	: 10 m
Çalışma gerilimi / Operating voltage	: 380 V, 50 Hz (T)

### MALZEME ÖZELLİKLERİ / Material properties

Pompa Gövdesi / Casign	Motor Gövdesi / Motor casign	Çark / Impeller	Salmastra Sulama / Shaft seal irrigation	Pompa Mili / Shaft	Sızdırmazlık / Sealing
Pik döküm / Cast Iron	Pik döküm / Cast Iron	Pik döküm / Cast Iron	Yağ ile / With oil	AISI 420	Mekanik Salmastra / Mechanical Seal

### PERFORMANS TABLOSU / Performance Table

Pompa Tipi / Pump Type	Motor Gücü / Power		Q	Flow Rate (m <sup>3</sup> /h)														
	kW	HP		0	40	60	80	120	135	155	160	180	200					
SPF-D 1200	9	12	0	667	1000	1333	2000	2250	2580	2667	3000	3333						
SPF-D 1500	11	15	30	26	23,5	21	15	12,5										
SPF-D 2000	15	20	35	31	29	26,5	20,8	18,3	15									
SPF-D 2500	18,5	25	41	37	34,6	32	26,8	24,7	21,8	21	18							
			46	41,8	39,5	37	32	29,8	26,8	26	23	20						

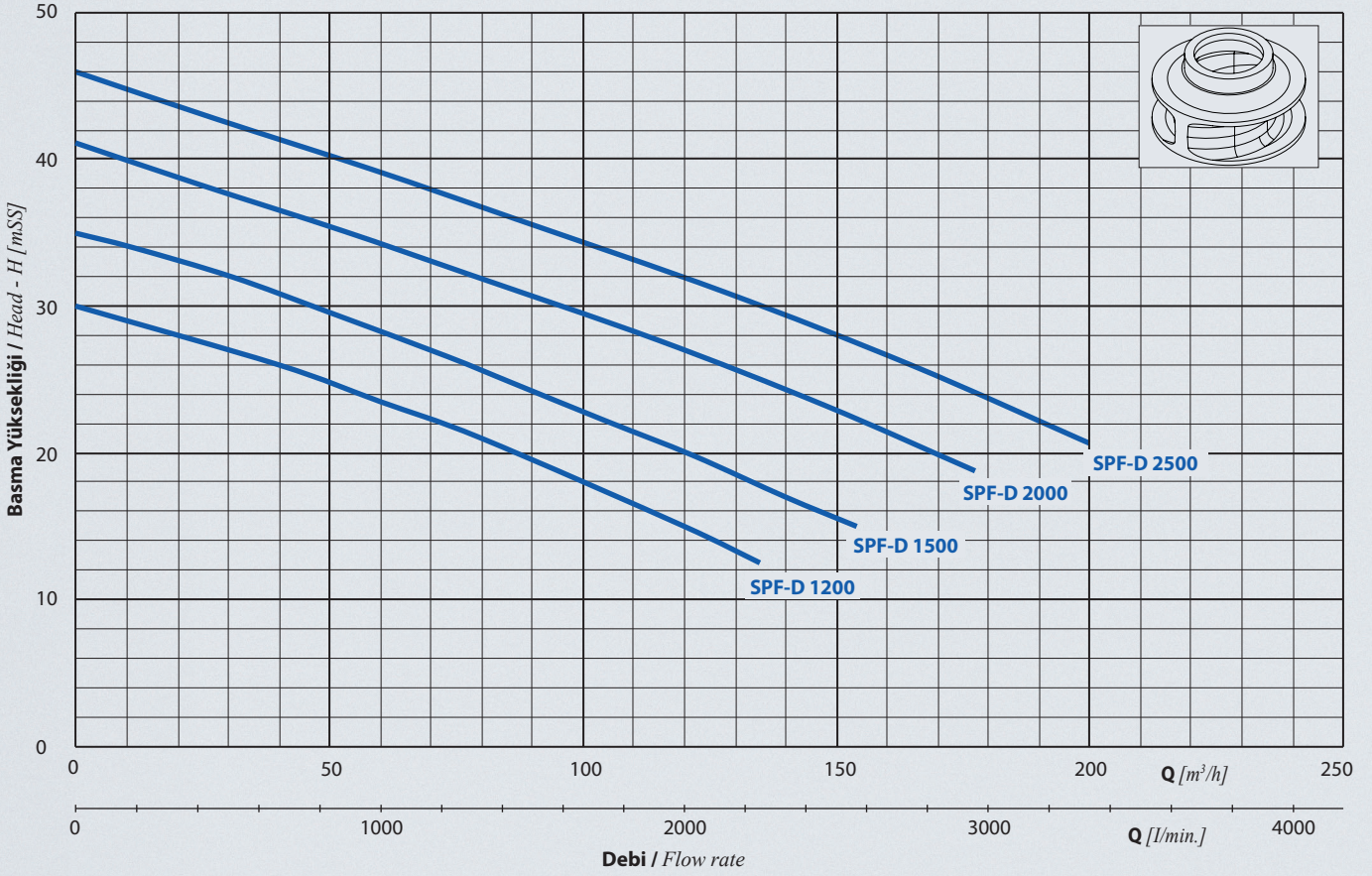

**BOYUTLAR / Dimensions**

**SPF-D** | endüstriyel tip foseptik pompalar  
industrial type sewage pumps

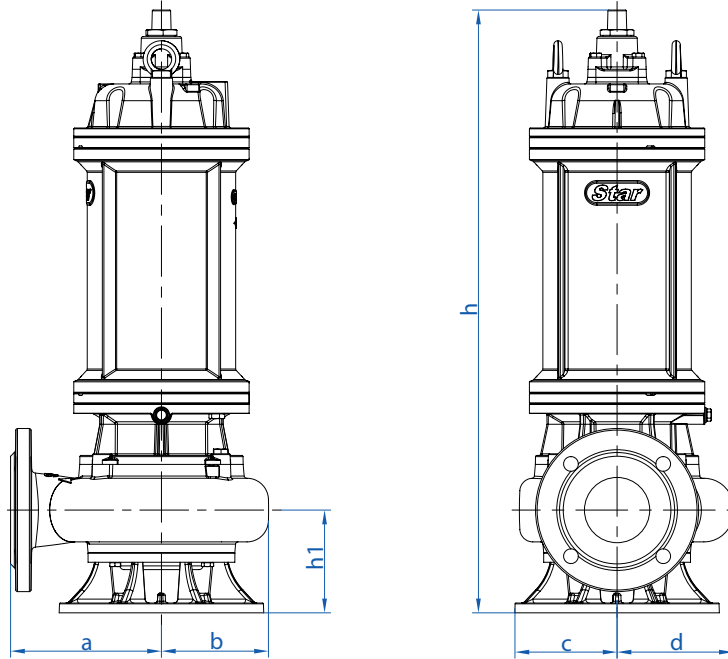

Pompa Tipi / Pump Type	Katı parça / Solid part [mm]	Bağlantı Çapı / Connection Çıkış / Discharge	Boyutlar / Dimensions [mm]						Ağırlık / Weight [kg]
			a	b	c	d	h	h1	
SPF-D 1200	Ø50	4"	240	185	116	200	885	157	160
SPF-D 1500	Ø50	4"	240	185	116	200	885	157	164
SPF-D 2000	Ø50	4"	240	185	116	200	885	157	180
SPF-D 2500	Ø50	4"	240	185	116	200	950	157	198