



### TANIM / Definition

Tek pompalı paket hidroforlar; Bir kaide üzerine montajı yapılan, basma ağzında beş yollu çekvalf, basınç şalteri, manometre bulunan hidroforlardır. Hidroforlarda kullanılan elektrik kumanda panosunda faz hatası, faz sırası kontrolü ve susuz çalışmaya karşı 5 m kablolu seviye flatörü standarttır.

One pump package boosters; installed on base, with check valve on pumping port, pressure gauges and manometers. In the electrical control panel used in the boosters, level switch with 5 m cable against phase error, phase sequence control and waterless operation are included in the standard delivery.

### KULLANIM YERLERİ / Main applications

Kullanım suyu	Domestic water
Bahçe sulama	Garden watering
Proses suyu	Process water

### TEKNİK ÖZELLİKLER / Technical information

Emme ağız çapı / Suction nozzle	: 2"
Basma ağız çapı / Discharge nozzle	: 2"
Debi / Flow rate [max.]	: 21 m <sup>3</sup> /h
Basma yüksekliği / Head [max.]	: 208 mSS
Motor devri / Speed [max.]	: 2900 d/d
Akışkan sıcaklığı / Fluid temperature [max.]	: 60 °C
Çalışma gerilimi / Operating voltage	: 380 V, 50 Hz

### MALZEME ÖZELLİKLERİ / Material properties

Pompa Gövdesi / Casing	Kademe Gövdesi / Stage Casing	Difüzör/Diffuser	Çark / Impeller	Pompa Mili / Shaft	Sızdırmazlık / Sealing
Pik döküm / Cast Iron	Pik döküm / Cast Iron	Pik döküm / Cast Iron	Pik döküm / Cast Iron	AISI 420	Mekanik Salmastra / Mechanical seal

### PERFORMANS TABLOSU / Performance Table

Hidrofor Tipi / Booster Type	Güç / Power		Q	Hm (mSS)									
	kW	HP		m <sup>3</sup> /h	0	4	8	10	12	14	16	18	20
1x SD 32/2	4	5.5	L/dak	0	67	133	167	200	233	267	300	333	350
1x SD 32/3	5.5	7.5		52	51,5	49,5	47,7	45,2	42	38,1	34	28	25
1x SD 32/4	7.5	10		78	77,3	74,3	71,6	67,8	63	57,2	51	42	37,5
1x SD 32/5	7.5	10		104	103	99	95,4	90,4	84	76,2	68	56	50
1x SD 32/6	11	15		130	128,8	123,8	119,3	113	105	95,3	85	70	62,5
				156	154,5	148,5	143,1	135,6	126	114,3	102	85	75

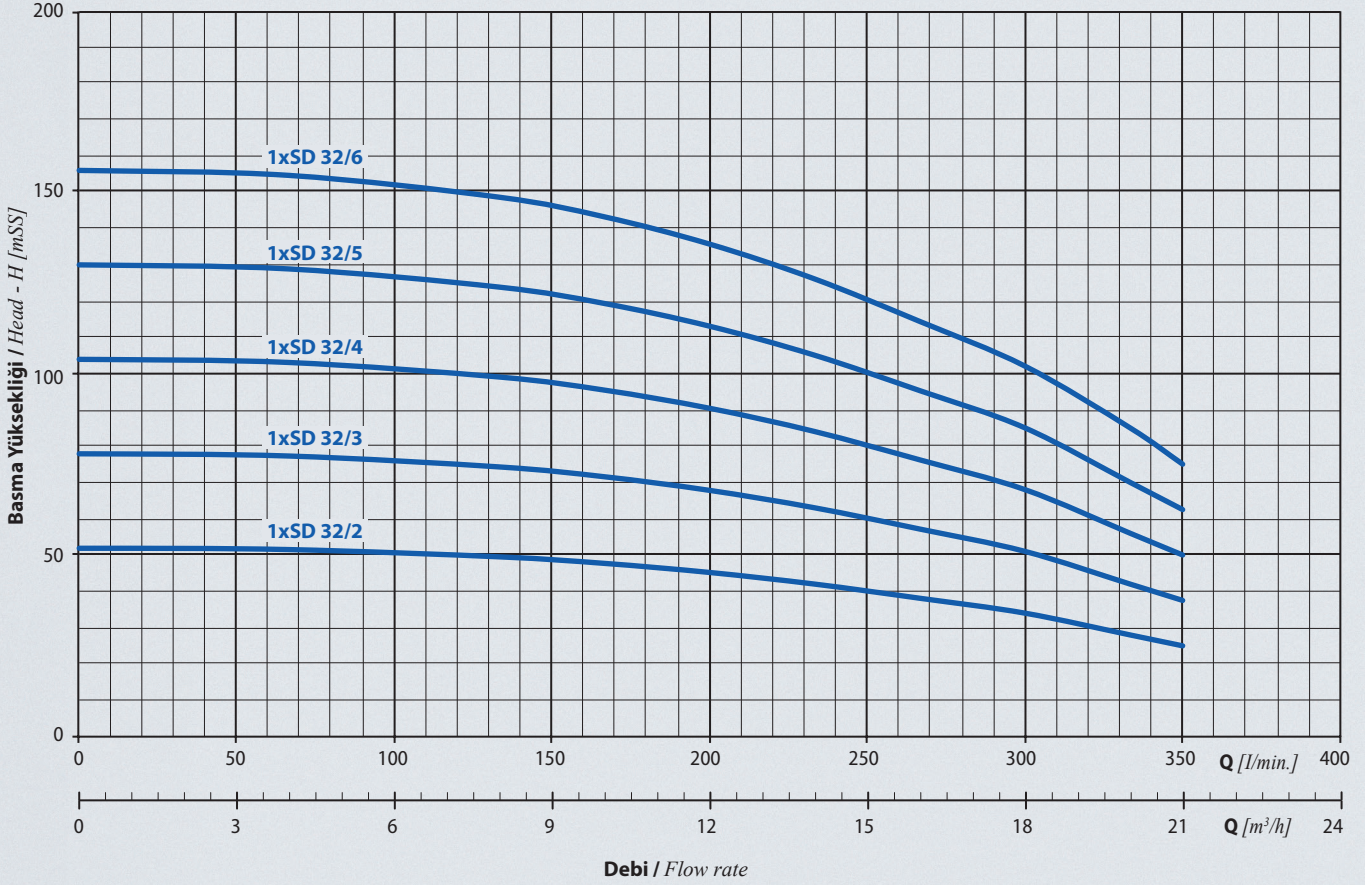

**BOYUTLAR / Dimensions**

**1xSD** tek pompalı endüstriyel tip paket hidroforlar  
single pump industrial type booster sets

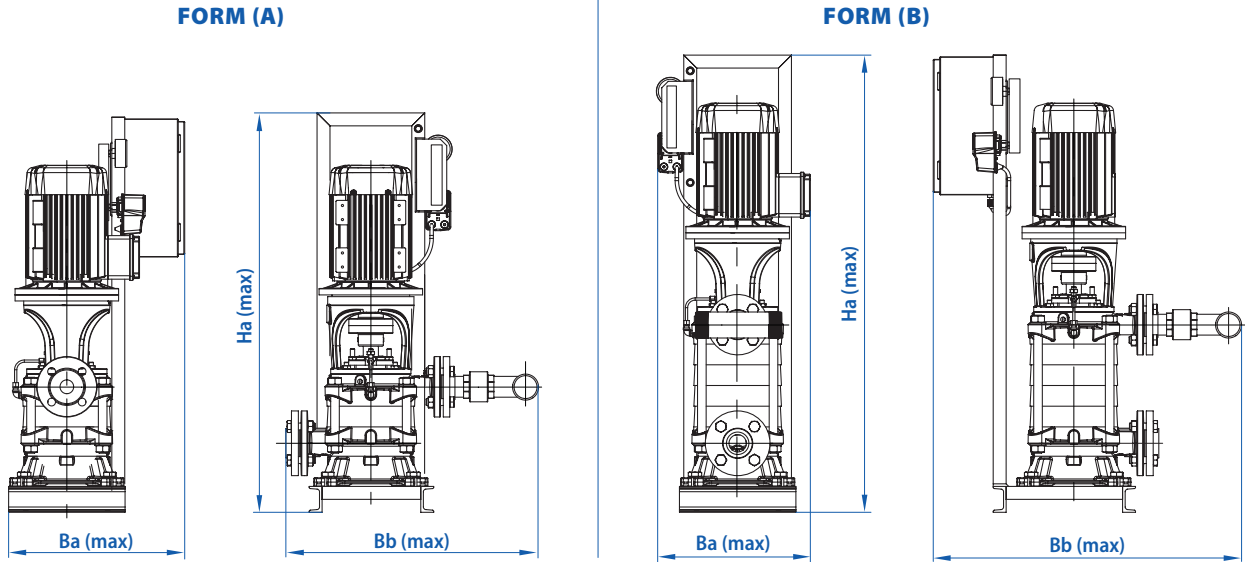

Hidrofor Tipi / Booster Type	Form Tipi / Form Type	Bağlantı Çapı / Connection		Boyutlar / Dimensions [mm]			Ağırlık Weight [kg]
		Giriş / Suction	Çıkış / Discharge	Ba	Bb	Ha	
1x SD 32/2	A	2"	2"	400	800	900	92
1x SD 32/3	B	2"	2"	400	800	1000	113
1x SD 32/4	B	2"	2"	400	800	1200	128
1x SD 32/5	B	2"	2"	400	800	1200	135
1x SD 32/6	B	2"	2"	400	800	1400	165