

# 1xSD 90

## tek pompalı paket hidroforlar single pump booster sets

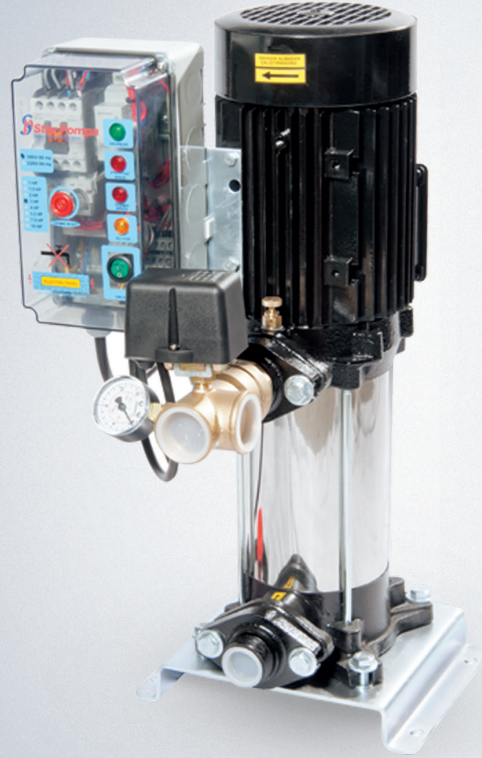

### TANIM / Definition

Tek pompalı paket hidroforlar; Bir kaide üzerine montajı yapılan, basma ağzında beş yollu çekvalf, basınç şalteri, manometre bulunan hidroforlardır. Hidroforlarda kullanılan elektrik kumanda panosunda faz hatası, faz sırası kontrolü ve susuz çalışmaya karşı 5 m kablolu seviye flatörü standarttır.

*One pump package boosters; installed on base, with check valve on pumping port, pressure gauges and manometers. In the electrical control panel used in the boosters, level switch with 5 m cable against phase error, phase sequence control and waterless operation are included in the standard delivery.*

### KULLANIM YERLERİ / Main applications

Kullanım suyu	Domestic water
Bahçe sulama	Garden watering
Proses suyu	Process water

### TEKNİK ÖZELLİKLER / Technical information

Emme ağız çapı / Suction nozzle	: 1 1/4"
Basma ağız çapı / Discharge nozzle	: 1 1/4"
Debi / Flow rate [max.]	: 10 m <sup>3</sup> /h
Basma yüksekliği / Head [max.]	: 123 mSS
Motor devri / Speed [max.]	: 2900 d/d
Akışkan sıcaklığı / Fluid temperature [max.]	: 60 °C
Çalışma gerilimi / Operating voltage	: 220 V, 50 Hz / 380 V, 50 Hz

### MALZEME ÖZELLİKLERİ / Material properties

Emme-Basma Gövdesi / Suction-discharge casing	Dış gömlek / Outer case	Motor Gövdesi / Motor casing	Çark / Impeller	Difüzör / Diffuser	Pompa Mili / Shaft	Mekanik Salmastra / Mechanical seal
Pik döküm / Cast Iron	AISI 304 L	Alüminyum / Aluminum	Noryl / 30% glass fiber reinforced Noryl	Noryl / 30% glass fiber reinforced Noryl	AISI 304	Karbon - Seramik / Carbon - Ceramic

### PERFORMANS TABLOSU / Performance Table

Hidrofor Tipi / Booster Type	Motor Gücü / Power		Q	m <sup>3</sup> /h										
	kW	HP		0	1	2	3	4	5	6	7	8	9	10
1xSD 90/4 M-T	1,5	2	L/dak	0	17	33	50	67	83	100	117	133	150	167
1xSD 90/6 M-T	2,2	3	Hm (mSS)	57	56	55	54	52	49	45	40	34	28	20
1xSD 90/8 T	3	4		85	83,5	82	80,5	78	73,5	68	60	51	41	30
1xSD 90/9 T	3	4		113	111,3	110	108	105	100	92	81	70	58	42
				123	122	120	117	115	110	103	92	79	64	45

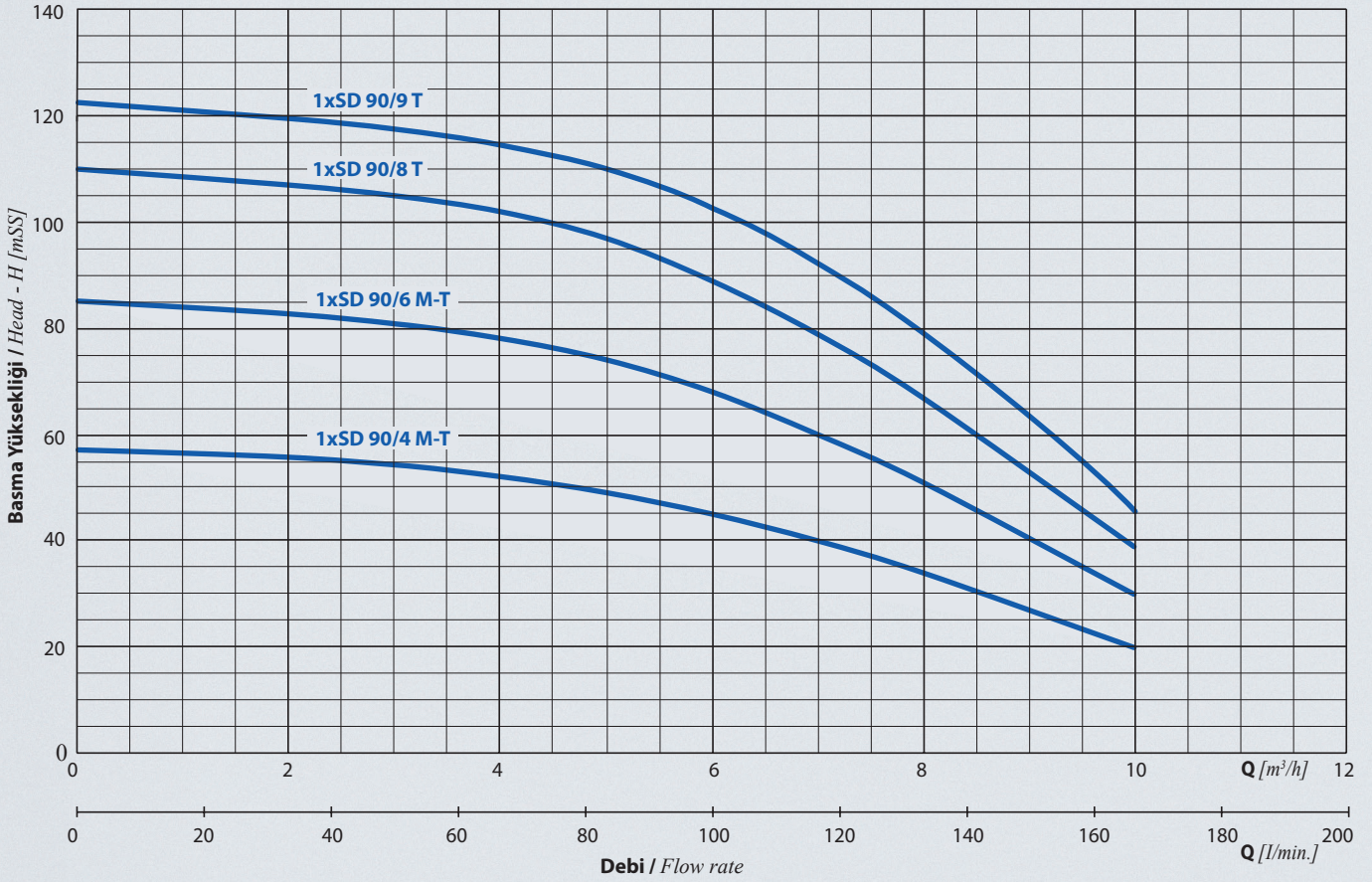
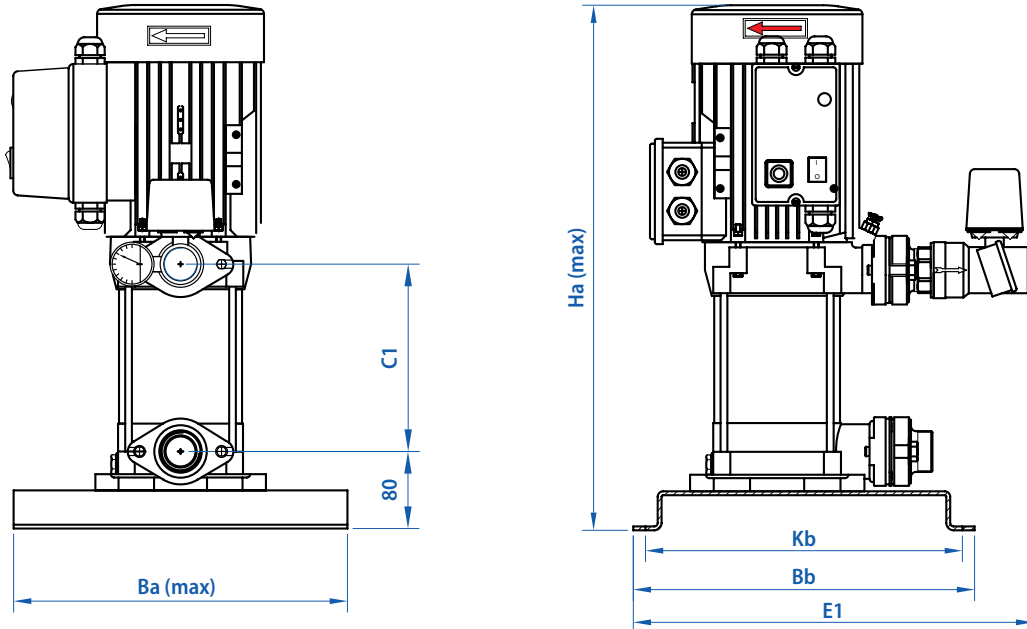

**BOYUTLAR / Dimensions**
**1xSD** tek pompalı paket hidroforlar  
single pump booster sets

Hidrofor Tipi / Booster Type	Bağlantı Çapı / Connection		Boyutlar / Dimensions [mm]						Ağırlık Weight [kg]
	Giriş / Suction	Çıkış / Discharge	Kb	Bb	E1	Ba [max.]	Ha [max.]	C1	
1xSD 90/4 M-T	1 1/4"	1 1/4"	235	255	423	350	539	186	28,5
1xSD 90/6 M-T	1 1/4"	1 1/4"	235	255	423	350	595	242	31
1xSD 90/8 T	1 1/4"	1 1/4"	235	255	423	350	651	298	35
1xSD 90/9 T	1 1/4"	1 1/4"	235	255	423	350	680	326	37