

2xSD | İki pompalı paket hidroforlar 160 two pump booster sets



TANIM / Definition

İki pompalı paket hidroforlar ortak bir kaide üzerine montajı yapılan her pompanın emme hattında vana basma hattında çekvalf, basınç şalteri, manometre bulunan hidroforlardır. Hidroforlarda kullanılan elektrik kumanda panosunda faz hatası, faz sırası kontrolü ve susuz çalışmaya karşı 5 m seviye flatörü standarttır. Hidrofor panolarında sıra değiştirme, rotasyon özelliği bulunmaktadır.

Two pump package boosters; installed on base, with check valve on pumping port, pressure gauges and manometers. In the electrical control panel used in the boosters, level switch with 5 m cable against phase error; phase sequence control and waterless operation are included in the standard delivery. Boosters panels have the ability to change sequence and rotation.

KULLANIM YERLERİ / Main applications

Kullanım suyu	Domestic water
Bahçe sulama	Garden watering
Proses suyu	Process water

TEKNİK ÖZELLİKLER / Technical information

Emme ağız çapı / Suction nozzle	: 3"
Basma ağız çapı / Discharge nozzle	: 3"
Debi / Flow rate [max.]	: 70 m ³ /h
Basma yüksekliği / Head [max.]	: 120 mSS
Motor devri / Speed [max.]	: 2900 d/d
Akışkan sıcaklığı / Fluid temperature [max.]	: 60 °C
Çalışma gerilimi / Operating voltage	: 380V, 50 Hz

MALZEME ÖZELLİKLERİ / Material properties

Emme-Basma Gövdesi / Suction-discharge casign	Dış gömlek / Outer case	Motor Gövdesi / Motor casign	Çark / Impeller	Difüzör / Diffuser	Pompa Mili / Shaft	Mekanik Salmastra / Mechanical seal
Pik döküm / Cast Iron	AISI 304 L	Alüminyum / Aluminum	Noryl / 30% glass fiber reinforced Noryl	Noryl / 30% glass fiber reinforced Noryl	AISI 304	Karbon - Seramik / Carbon - Ceramic

PERFORMANS TABLOSU / Performance Table

Hidrofor Tipi / Booster Type	Motor Gücü / Power		Q	Flow Rate (m ³ /h)							
	kW	HP		0	10	20	30	40	50	60	70
2xSD 160/4 T	2x5,5	2x7,5	L/dak	0	167	333	500	667	833	1000	1167
2xSD 160/5 T	2x7,5	2x10	Hm (mSS)	69	68	67	63	56	45	28	6
2xSD 160/7 T	2x11	2x15		88	87	85	82	76	63	45	24
				120	119	117	112	102	91	74	48

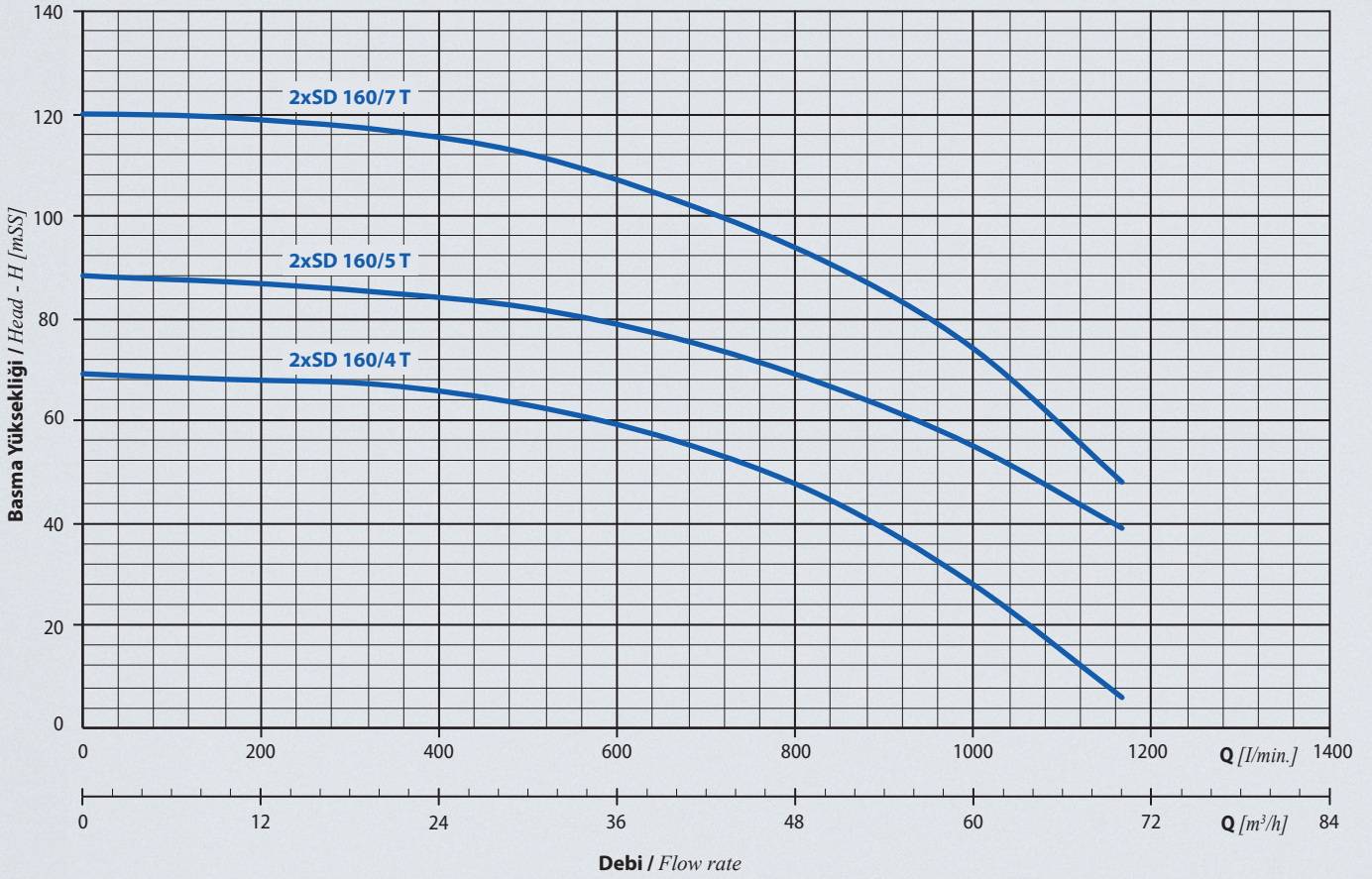
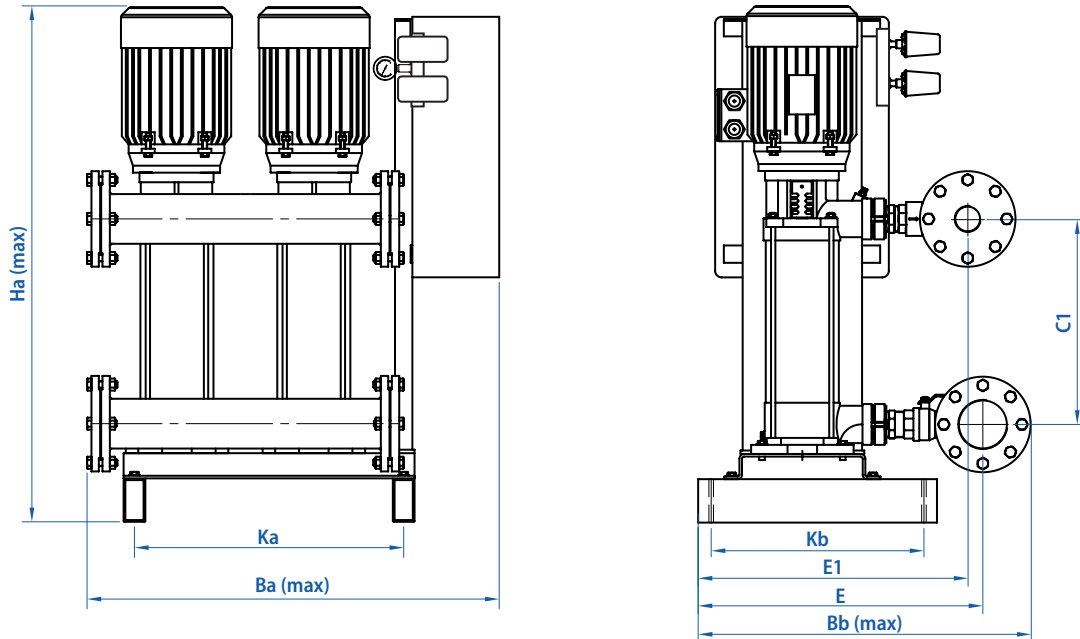
BOYUTLAR / Dimensions
2xSD İki pompalı paket hidroforlar
two pump booster sets

Hidrofor Tipi / Booster Type	Bağlantı Çapı / Connection		Boyutlar / Dimensions [mm]								Ağırlık Weight [kg]
	Giriş / Suction	Çıkış / Discharge	Kb	Bb	E1	E	Ba [max.]	Bb [max.]	Ha [max.]	C1	
2xSD 160/4 T	3"	3"	490	620	672	705	950	793	1044	328	212
2xSD 160/5 T	3"	3"	490	620	672	705	950	793	1093	377	265
2xSD 160/7 T	3"	3"	490	620	672	705	950	793	1188	472	371