

# 2xSD | İki pompalı paket hidroforlar 190 two pump booster sets



## TANIM / Definition

İki pompalı paket hidroforlar ortak bir kaide üzerine montajı yapılan her pompanın emme hattında vana basma hattında çekvalf, basınç şalteri, manometre bulunan hidroforlardır. Hidroforlarda kullanılan elektrik kumanda panosunda faz hatası, faz sırası kontrolü ve susuz çalışmaya karşı 5 m seviye flatörü standarttır. Hidrofor panolarında sıra değiştirme, rotasyon özelliği bulunmaktadır.

Two pump package boosters; installed on base, with check valve on pumping port, pressure gauges and manometers. In the electrical control panel used in the boosters, level switch with 5 m cable against phase error; phase sequence control and waterless operation are included in the standard delivery. Boosters panels have the ability to change sequence and rotation.

## KULLANIM YERLERİ / Main applications

Kullanım suyu	Domestic water
Bahçe sulama	Garden watering
Proses suyu	Process water

## TEKNİK ÖZELLİKLER / Technical information

Emme ağız çapı / Suction nozzle	: 4"
Basma ağız çapı / Discharge nozzle	: 4"
Debi / Flow rate [max.]	: 120 m <sup>3</sup> /h
Basma yüksekliği / Head [max.]	: 126 mSS
Motor devri / Speed [max.]	: 2900 d/d
Akışkan sıcaklığı / Fluid temperature [max.]	: 60 °C
Çalışma gerilimi / Operating voltage	: 380V, 50 Hz

## MALZEME ÖZELLİKLERİ / Material properties

Emme-Basma Gövdesi / Suction-discharge casign	Dış gömlek / Outer case	Motor Gövdesi / Motor casign	Çark / Impeller	Difüzör / Diffuser	Pompa Mili / Shaft	Mekanik Salmastra / Mechanical seal
Pik döküm / Cast Iron	AISI 304 L	Alüminyum / Aluminum	Noryl / 30% glass fiber reinforced Noryl	Noryl / 30% glass fiber reinforced Noryl	AISI 304	Karbon - Seramik / Carbon - Ceramic

## PERFORMANS TABLOSU / Performance Table

Hidrofor Tipi / Booster Type	Motor Gücü / Power		Q	Hm (mSS)						
	kW	HP		0	20	40	60	80	100	120
2xSD 190/3 T	2x11	2x15	m <sup>3</sup> /h L/dak	0	20	40	60	80	100	120
2xSD 190/4 T	2x15	2x20		0	334	667	1000	1334	1667	2000
2xSD 190/5 T	2x15	2x20		65	63	62	58	54	48	36
2xSD 190/6 T	2x18,5	2x25		87	84	82	78	72	64	48
				105	104	102	97	91	80	60
				126	124	122	117	108	96	72

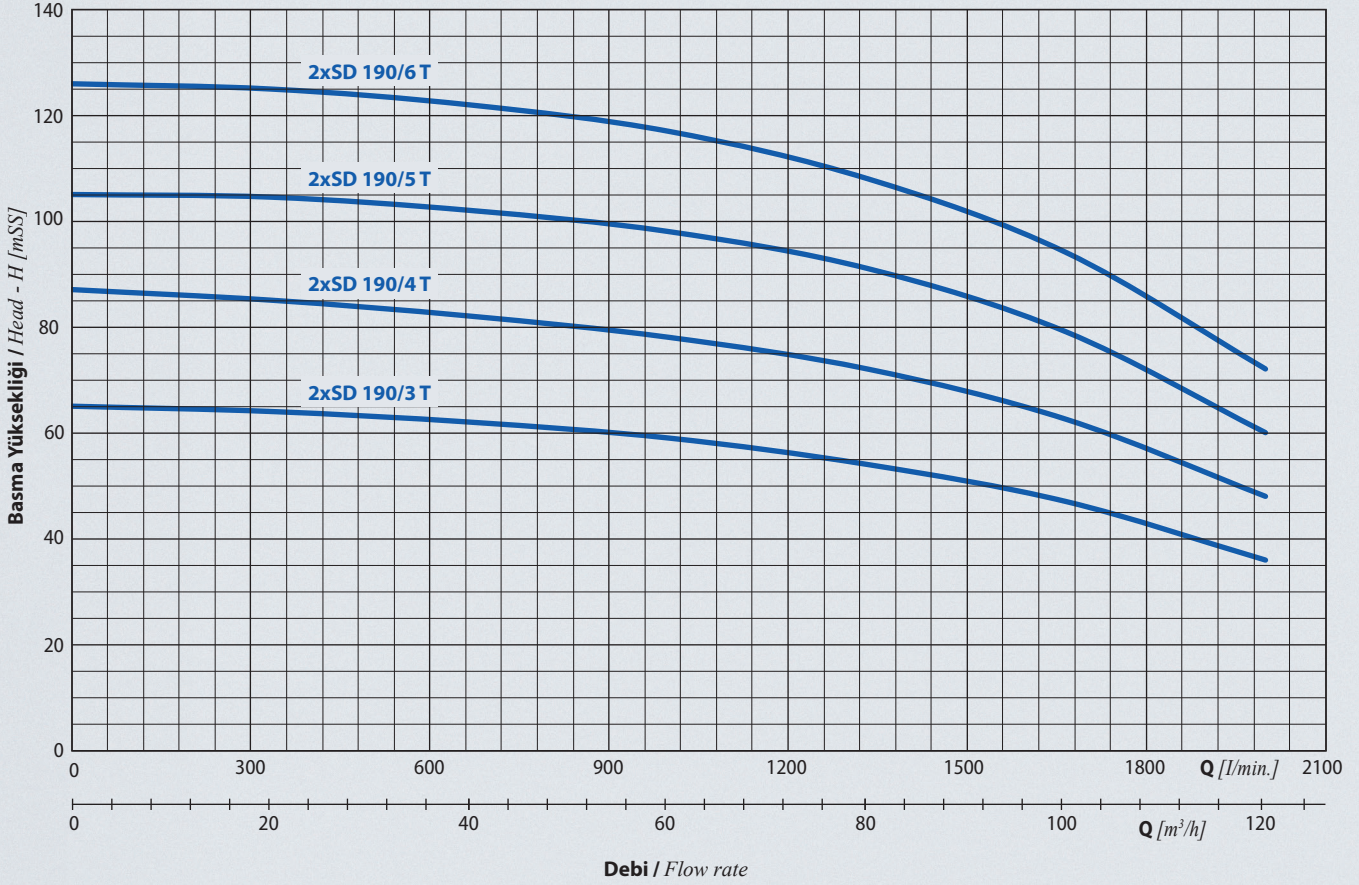

**BOYUTLAR / Dimensions**

**2xSD** iki pompalı paket hidroforlar  
two pump booster sets

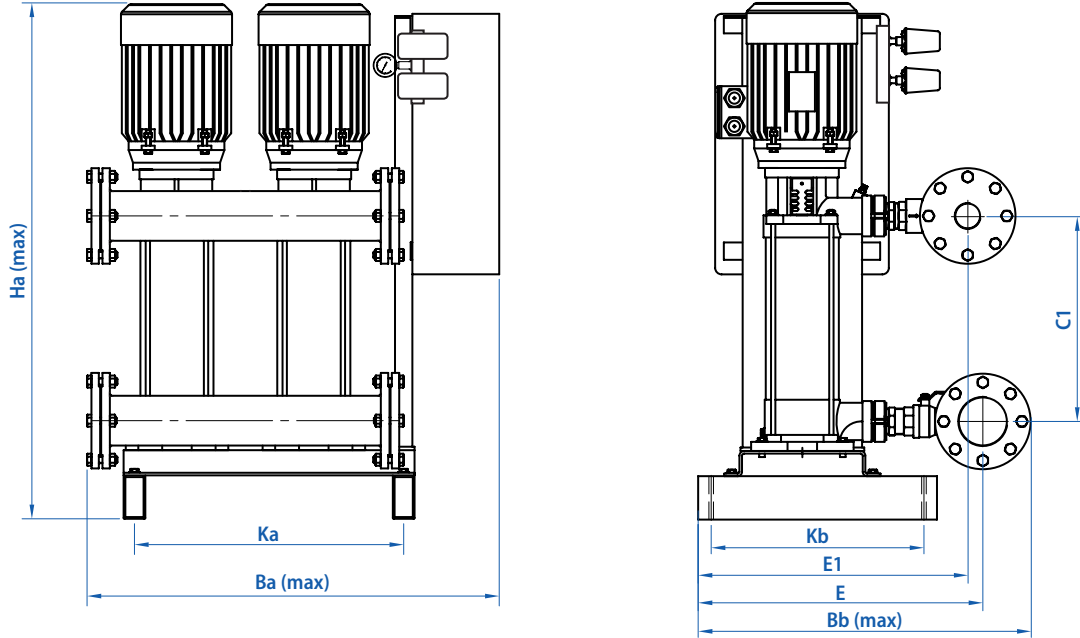

Hidrofor Tipi / Booster Type	Bağlantı Çapı / Connection		Boyutlar / Dimensions [mm]								Ağırlık Weight [kg]
	Giriş / Suction	Çıkış / Discharge	Kb	Ka	E1	E	Ba [max.]	Bb [max.]	Ha [max.]	C1	
2xSD 190/3 T	4"	4"	490	620	672	705	950	668	1030	333	330
2xSD 190/4 T	4"	4"	490	620	672	705	950	668	1095	398	380
2xSD 190/5 T	4"	4"	490	620	672	705	950	668	1161	464	390
2xSD 190/6 T	4"	4"	490	620	672	705	950	668	1227	530	420