

# 2xSD 90 | İki pompalı paket hidroforlar two pump booster sets



## TANIM / Definition

İki pompalı paket hidroforlar ortak bir kaide üzerine montajı yapılan her pompanın emme hattında vana basma hattında çekvalf, basınç şalteri, manometre bulunan hidroforlardır. Hidroforlarda kullanılan elektrik kumanda panosunda faz hatası, faz sırası kontrolü ve susuz çalışmaya karşı 5 m seviye flatörü standarttır. Hidrofor panolarında sıra değiştirme, rotasyon özelliği bulunmaktadır.

Two pump package boosters; installed on base, with check valve on pumping port, pressure gauges and manometers. In the electrical control panel used in the boosters, level switch with 5 m cable against phase error; phase sequence control and waterless operation are included in the standard delivery. Boosters panels have the ability to change sequence and rotation.

## KULLANIM YERLERİ / Main applications

Kullanım suyu	Domestic water
Bahçe sulama	Garden watering
Proses suyu	Process water

## TEKNİK ÖZELLİKLER / Technical information

Emme ağız çapı / Suction nozzle	: 1 1/2"
Basma ağız çapı / Discharge nozzle	: 1 1/2"
Debi / Flow rate [max.]	: 20 m <sup>3</sup> /h
Basma yüksekliği / Head [max.]	: 123 mSS
Motor devri / Speed [max.]	: 2900 d/d
Akışkan sıcaklığı / Fluid temperature [max.]	: 60 °C
Çalışma gerilimi / Operating voltage	: 380V, 50 Hz

## MALZEME ÖZELLİKLERİ / Material properties

Emme-Basma Gövdesi / Suction-discharge casing	Dış gömlek / Outer case	Motor Gövdesi / Motor casing	Çark / Impeller	Difüzör / Diffuser	Pompa Mili / Shaft	Mekanik Salmastra / Mechanical seal
Pik döküm / Cast Iron	AISI 304 L	Alüminyum / Aluminum	Noryl / 30% glass fiber reinforced Noryl	Noryl / 30% glass fiber reinforced Noryl	AISI 304	Karbon - Seramik / Carbon - Ceramic

## PERFORMANS TABLOSU / Performance Table

Hidrofor Tipi / Booster Type	Motor Gücü / Power		Q	m <sup>3</sup> /h											
	kW	HP		0	2	4	6	8	10	12	14	16	18	20	
2xSD 90/4T	2x1,5	2x2	L/dak	0	33	67	100	133	167	200	233	267	300	333	
2xSD 90/6T	2x2,2	2x3	Hm (mSS)	57	56	55	54	52	49	45	40	34	28	20	
2xSD 90/8T	2x3	2x4		85	83,5	82	80,5	78	73,5	68	60	51	41	30	
2xSD 90/9T	2x3	2x4		113	111,3	110	108	105	100	92	81	70	58	42	
				123	122	120	117	115	110	103	92	79	64	45	

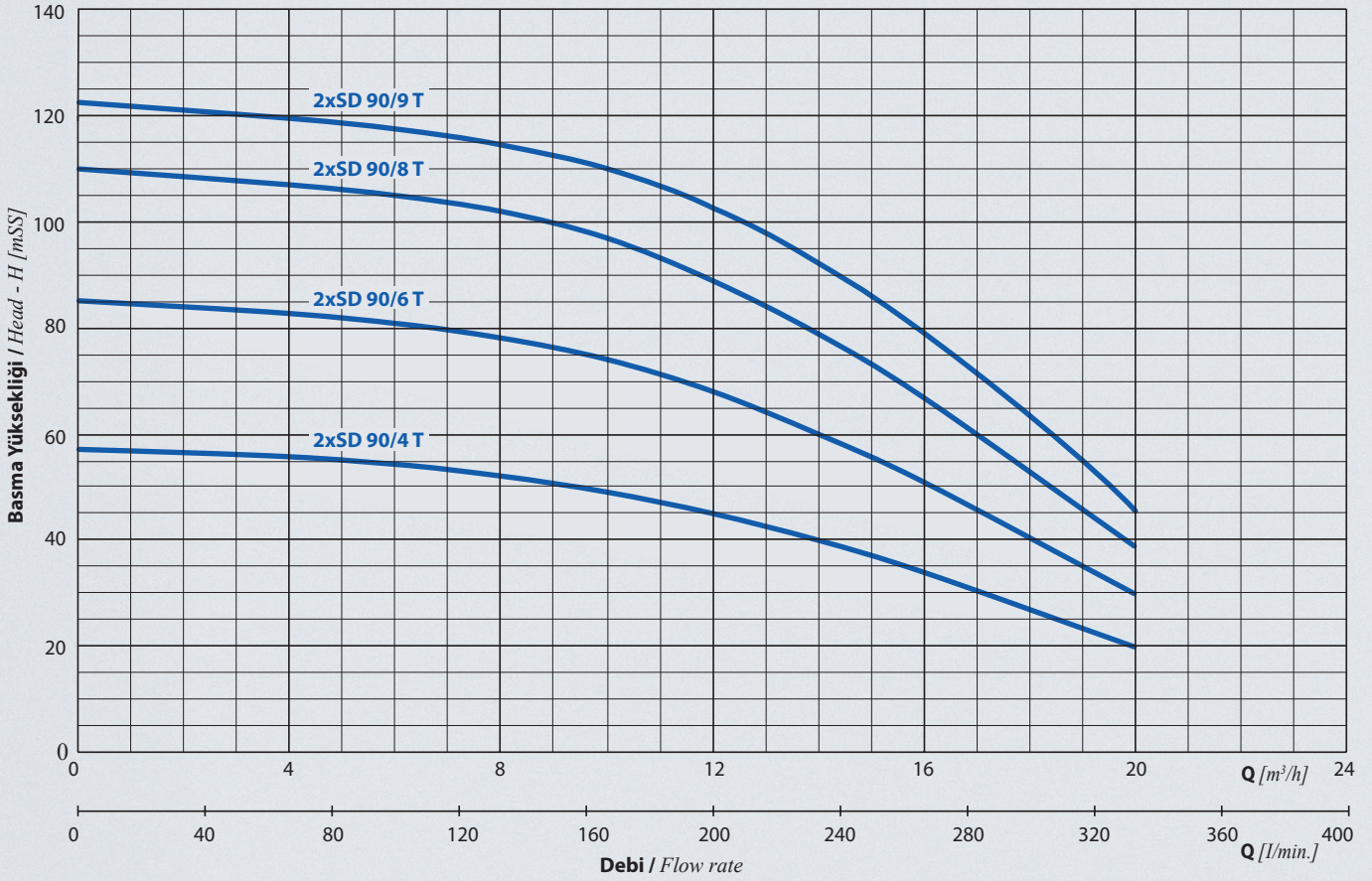
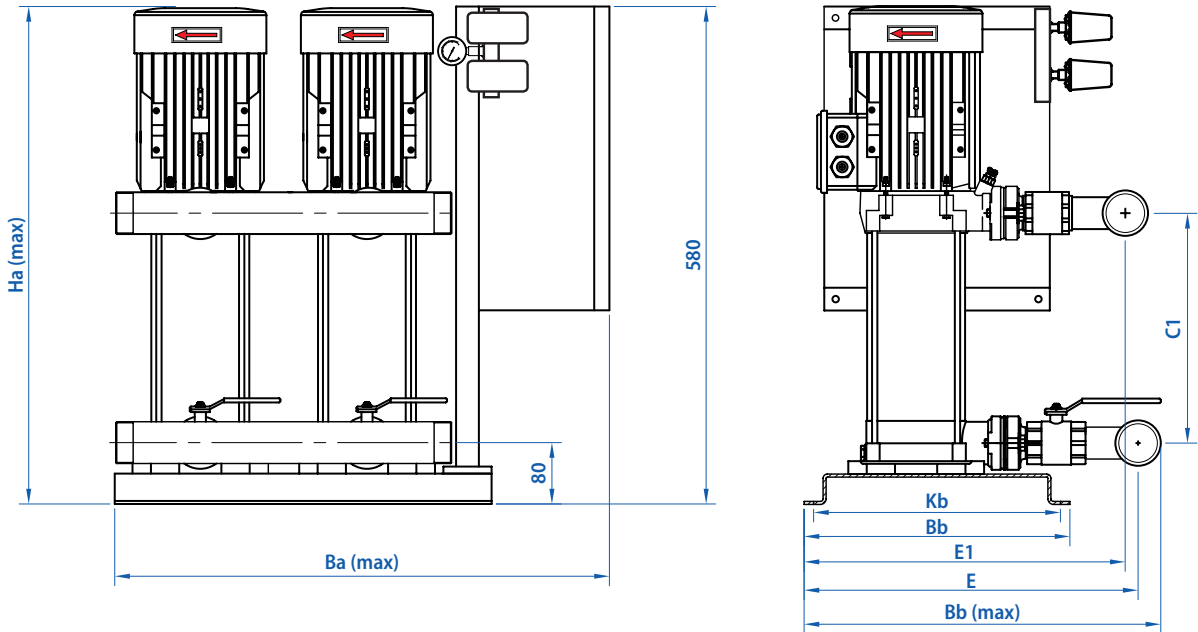
**BOYUTLAR / Dimensions**
**2xSD** | İki pompalı paket hidroforlar  
two pump booster sets

Hidrofor Tipi / Booster Type	Bağlantı Çapı / Connection		Boyutlar / Dimensions [mm]							Ağırlık Weight [kg]
	Giriş / Suction	Çıkış / Discharge	$K_b$	$B_b$	$E_1$	$B_a$ [max.]	$B_b$ [max.]	$H_a$ [max.]	$C_1$	
2xSD 90/4T	1 1/2"	1 1/2"	275	300	423	762	350	539	193,5	44
2xSD 90/6T	1 1/2"	1 1/2"	275	300	423	762	350	595	264,5	70
2xSD 90/8T	1 1/2"	1 1/2"	275	300	423	762	350	651	312,5	88
2xSD 90/9T	1 1/2"	1 1/2"	275	300	423	762	350	685	340,5	90